

《電気錠アダプター：BAN-FCAD(同梱品)》 縮尺 1 : 3

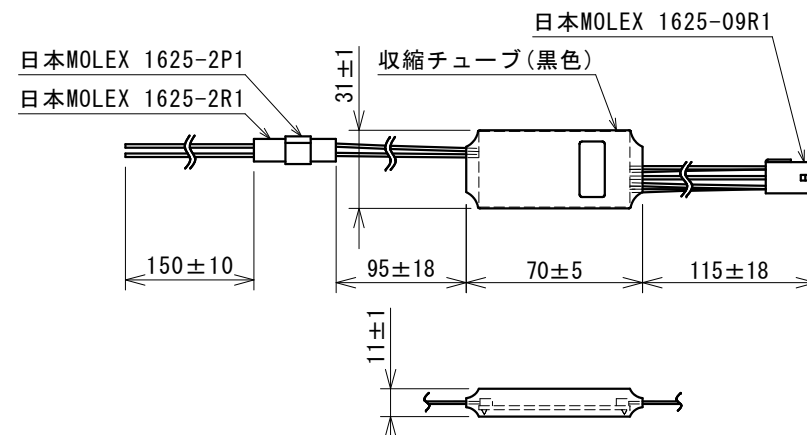

\* 内蔵可能なオプション

- ・リレーユニット：C-U11RY
- ・デジタルテンキーIFユニット：T-3830IF
- ・CANユニット：AIR-cfA
- ・バッテリー装置：BAN-F01C・02G BATT

注) デジタルテンキーIFユニットとCANユニットを同時に使用することはできません。

\* 記載されている会社名、製品名は、登録商標または商標です。

商品コード	0501121		
定 格			
材 質	樹 脂		
仕 上	シボ加工		
彩 色	本 体	マンセル N-8.0 近似色	
	パネル	マンセル N-2.0 近似色	
	文 字	マンセル N-8.0 近似色	
重 量	約900g		
入力電源	AC100V±10%		
消費電力	13W		
外部入力：接点容量 DC24V 0.1A以上			
インターホン入力	無電圧 a 接点 瞬時 (0.2秒以上)/連続 ※1	1 点	
外部出力：接点容量 DC24V			
リモート出力	無電圧 a 接点 連続 0.3A以下	1 点	
警報出力	無電圧 a 接点 連続 0.3A以下	1 点	
操作表示器接続用入出力			
一回解錠入力	瞬時 (0.2秒以上) メイク時一回解錠	1 点	
連続解錠入力	瞬時 (0.2秒以上) メイク時解錠	1 点	
連続解錠入力	連続メイク時解錠	1 点	
電源表示出力	DC24V 30mA以下	1 点	
開扉表示出力	DC24V 30mA以下	1 点	
解錠表示出力	DC24V 30mA以下	1 点	
J E M - A			
J E M - A 入出力	入出力は J E M - A に準拠 J E M - A 標準コネクタにて入出力	1 点	
リレー出力 (オプション リレーユニット C-U11RY が必要)			
解錠出力	解錠時メイク/ブレイク	1 点	
開扉出力	開扉時メイク/ブレイク	1 点	
警報出力	警報発報時メイク/ブレイク	1 点	
※1 連続メイク中は解錠継続、ブレイク後は一回解錠動作に移行。			
図面履歴	G10101-01-18219		
型 式	BAN-F01C		
製品名	電気錠制御盤		
縮尺 (A3) 承認	1 : 3	加川	西井
検 図	作 図	辻	
図面番号	G10101-01-18903	日付	2018年09月03日